



# JESAN KOVO s. r. o.

Výroba tvářecích strojů

## Svěrák strojní - samostředící

### ◆ Otočný 6531

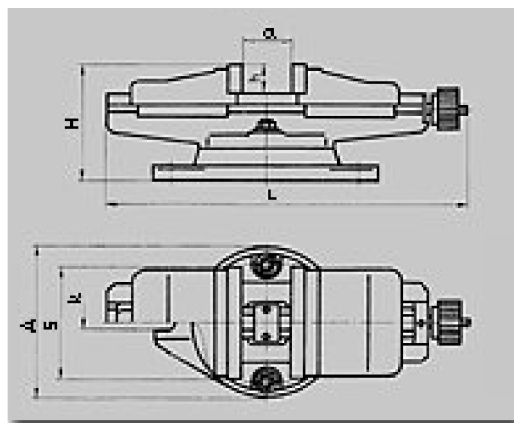
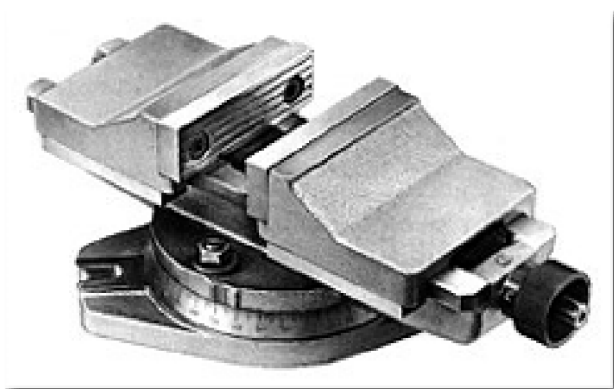

#### Provedení:

Je nezastupitelný při hoblování a frézování forem, různých tvarů, štěrbin, různých drážek v obráběných předmětech vyžadujících vystředěné upnutí.

- Lehká litinová konstrukce.
- Středící upnutí umožňuje použití upínacího šroubu s levým a pravým závitem.
- Točnice se stupnicí 360 stupňů.
- Vyměnitelné, drážkované čelistové vložky, indukčně zakaleny a vybroušeny.

#### Standardní vybavení:

- Klika, upínací šrouby a stabilizující kolíky.

#### Technická specifikace:

S	mm	125	160	200
A	mm	168	212	286
H	mm	136	169	185
L	mm	458	534	591
a max.	mm	100	125	160
h	mm	40	50	63
k	mm	14	14	18
Max. upínací síla	kN	35	40	55
Hmotnost čistá	kg	19,2	33,5	59,0

JESAN KOVO s.r.o.

Čsl. armády 40, 787 01 Šumperk, Česká republika

Telefon: +420583313550, fax: +420583313570

www.jesankovo.cz, e-mail: jesankovo@jesankovo.cz