



JESAN KOVO s. r. o.

Výroba tvářecích strojů

Svěrák strojní - hydraulický

◆ Pevný 6516

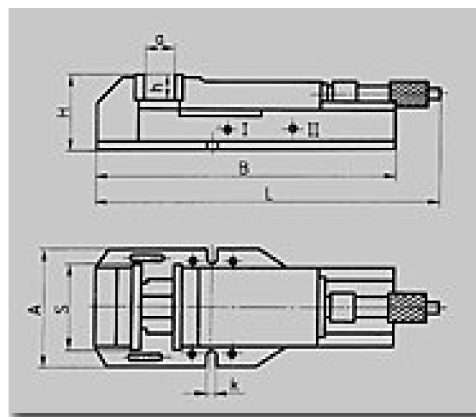

Provedení:

- Svěrák je určen pro těžké práce vyžadující velkou upínací sílu. Použitím hydraulického mechanismu je umožněn velký přítlak minimální námahou.
- Pevná konstrukce.
- Korpus je vyroben ze sferoidální litiny, pevná a pohyblivá čelist je vyrobena z šedé litiny.
- Rychlá dvoustupňová regulace upínací síly.
- Hydraulický mechanismus nevyžaduje konzervaci.
- Dlouhé vedení pohyblivé čelisti (zvyšuje přesnost).
- Vodící lůžko je indukčně zakaleno a vybroušeno.
- Vyměnitelné rýhované čelistové vložky jsou indukčně zakaleny a vybroušeny.

Standardní vybavení:

- Upínací šrouby a stabilizující kolíky.

Technická specifikace:

S	mm	125	160	200
A	mm	196	246	304
B	mm	425	565	675
C	mm	67	80	99
H	mm	109	130	162
L	mm	530	615	795
a max.	mm	0 - 205	0 - 280	0 - 375
h	mm	42	50	63
k	mm	14	18	18
Max. upínací síla	kN	30 - 35	50 - 55	70 - 75
Hmotnost čistá	kg	19,9	52,4	93,0

JESAN KOVO s.r.o.

Čsl. armády 40, 787 01 Šumperk, Česká republika

Telefon: +420583313550, fax: +420583313570

www.jesankovo.cz, e-mail: jesankovo@jesankovo.cz