



JESAN KOVO s. r. o.

Výroba tvářecích strojů

Svěrák strojní - s přtlakem čelisti

♦ Otočný 6524

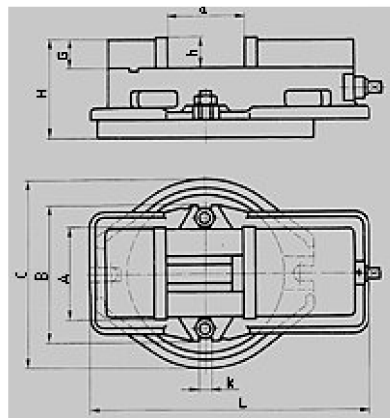
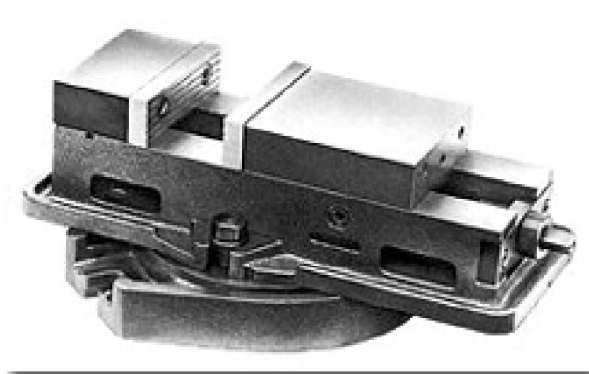

Provedení:

Svěrák je určen pro všechny druhy frézování, broušení, vrtání atd., které vyžaduje vysokou přesnost a pevnost uchycení.

Vzhledem k možnosti upnutí dlouhých předmětů je ideální pro potřeby nástrojařských dílen.

Konstrukce poháněcího mechanismu znemožňuje zdvihání pohyblivé čelisti při upínání.

- Korpus, točnice a pohyblivá čelist je vyrobena z kvalitní šedé litiny.
- Pevná čelist je vyrobena z konstrukční oceli.
- Utahovací šroub z legované oceli je tepelně zpracován, čímž je zvýšena životnost přtlakového mechanismu.
- Vyměnitelné ocelové čelistové vložky jsou indukčně zakaleny a vybroušeny, možnost vybrání profilu čelistových vložek podle přání zákazníka.
- Možnost upevnění čelistových vložek čtyřmi způsoby, umožňuje dodatečně upnout předmět větší délky.
- Možnost libovolného pootočení svěráku na točnici s přesností do 1 stupně.
- Snadná demontáž točnice.

Standardní vybavení:

- Klíka, upínací šrouby a stabilizující kolíky.

Technická specifikace:

A	mm	125
B	mm	190
C	mm	255
G	mm	38
H	mm	156
L	mm	425
a	mm	125
h	mm	40
k	mm	18
Max. upínací síla	kN	40
Hmotnost čistá	kg	37,4

JESAN KOVO s.r.o.

Čsl. armády 40, 787 01 Šumperk, Česká republika

Telefon: +420583313550, fax: +420583313570

www.jesankovo.cz, e-mail: jesankovo@jesankovo.cz

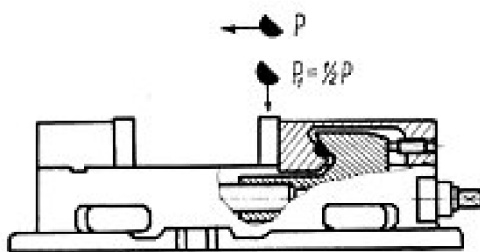

Max. délka upevnění předmětů (mm) v závislosti na způsobu upevnění čelistových vložek:

125	205
275	355