



JESAN KOVO s. r. o.

Výroba tvářecích strojů

Svěrák strojní - rychloupínací

◆ Šroubový 6542

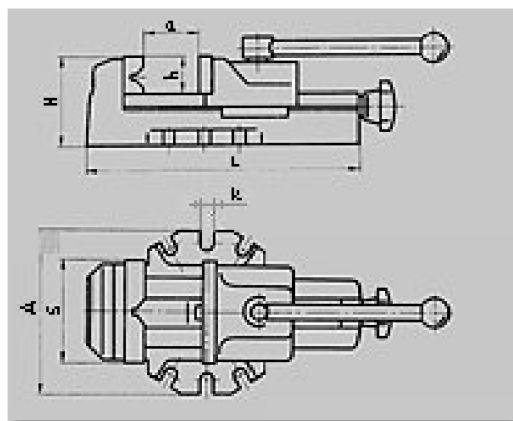
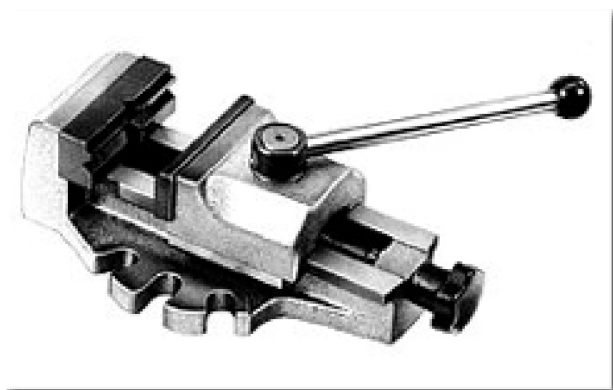

Provedení:

Tento svěrák je určen pro rychlé upnutí předmětů při vrtání a frézování, obzvláště vhodný pro sériovou výrobu. Kromě konstrukčního řešení se od typu 6540 liší větší upínací silou. K upnutí dochází nejprve tím, že první obráběný výrobek se na pevně utáhne utahovacím šroubem při poloze páky maximálně vpravo, další předměty dané série se pouze upevňují a uvolňují pohybem páky, až do následující série, kdy upnutí šroubem opakujeme.

- Korpus a pohyblivá čelist je vyrobena z vysoce kvalitních litinových odlitků.
- Čelistová vložka je tvarována tak, že umožňuje uchycení válečků i prutů.
- Rychloupínací mechanismus je z legované oceli a vybroušen.
- Vyměnitelné čelistové vložky jsou indukčně zakaleny a černěny.

Technická specifikace:

S	mm	80	100
A	mm	140	165
H	mm	70	80
L	mm	220	270
a max.	mm	80	100
h	mm	30	35
k	mm	14	14
Max. posuv čelisti	mm	4	4
Max. upínací síla	kN	8,0	12,0
Hmotnost čistá	kg	5,2	8,9

JESAN KOVO s.r.o.

Čsl. armády 40, 787 01 Šumperk, Česká republika

Telefon: +420583313550, fax: +420583313570

www.jesankovo.cz, e-mail: jesankovo@jesankovo.cz