



# JESAN KOVO s. r. o.

Výroba tvářecích strojů

## Svěrák strojní - rychloupínací

### ◆ Pákový 6540

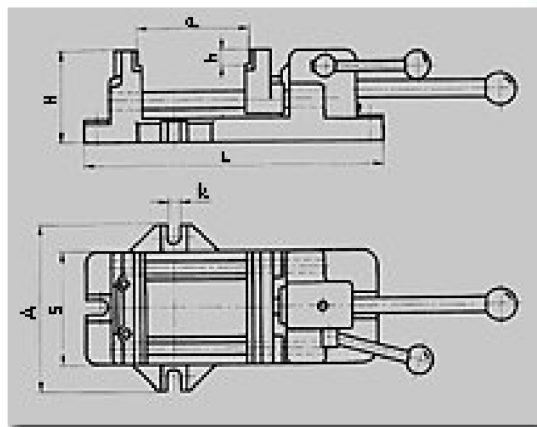
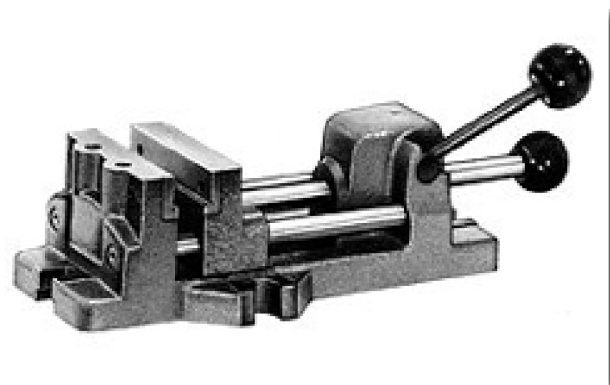

#### Provedení:

- Tento svěrák je určen pro rychlé upnutí předmětů při vrtání a frézování, obzvláště je vhodný pro sériovou výrobu.
- K upnutí dochází následujícím způsobem - nejprve vodorovnou pákou upneme předmět tlakem na doraz a potom vychýlením výklopné páky dochází k přítlaku a aretaci.
- Korpus a pohyblivá čelist je vyrobená z vysoce kvalitních litinových odlitků.
- Vodící tyče a páky jsou z legované oceli a jsou broušeny.
- Vyměnitelné čelistové vložky jsou zakaleny a vybroušeny.

#### Technická specifikace:

S	mm	80	100	125	160
A	mm	120	160	185	224
H	mm	68	85	90	95
L	mm	222	293	327	380
a max.	mm	80	125	150	160
h	mm	16,5	16,5	16,5	16,5
k	mm	12	14	14	18
Max. upínací síla	kN	3,5	5,0	7,0	8,0
Hmotnost čistá	kg	4,0	7,0	10,0	15,5

JESAN KOVO s.r.o.

Čsl. armády 40, 787 01 Šumperk, Česká republika

Telefon: +420583313550, fax: +420583313570

www.jesankovo.cz, e-mail: jesankovo@jesankovo.cz